

EPANDEUR N-200

SPÉCIFICATIONS TECHNIQUES | ÉQUIPEMENT



Garantie
24 Mois

+



Garantie
48 Mois

Sur des pièces
galvanisées

CynkoMet[®]
Czarna Białostocka

SPÉCIFICATIONS TECHNIQUES	
Capacité de Charge Administrative	800 Kg
Capacité de Chargement	800 Kg
Poids total autorisé en charge	1320 Kg
Poids à vide	520 Kg
Nombre d'essieu	1
Adaptateur	A2H - 2 Arbres horizontaux
Longueur totale avec flèche	3.02 m
Largeur	1.40 m
Hauteur	Transport / Travail 1.10 m / 1.73m
Longueur de l'espace de chargement (ext)	1.56 m
Largeur de l'intérieur du box de chargement	700 mm
Hauteur de chargement des côtés du box	520 mm
Hauteur de la plateforme depuis le sol	480 mm
Hauteur de chargement	990 mm
Épaisseur de la tôle du plancher et des côtés	3 / 3 mm
Entrainement du convoyeur	Mécanique par les roues
Entrainement Epandeur	Mécanique par les roues
Parois latérales ouvrante	Non
SPÉCIFICATIONS DÉTAILLÉES	
capacité de transport (En chagement , 5cm au dessus des parois latérales)	0.6 m3
Traces de roues	1.17 m
Suspension	Axe rigide
Charge maximale à l'œil de la barre de remorquage	120 Kg
Hauteur de l'attelage de la barre de traction - Position basse	350 mm
Poids maximum tolérable sur l'axe de transport	1 200 Kg
Dimensions des pneus	23x8.5-12
Vitesse maximale	15 Km/h
Demande maximale pour la puissance du tracteur	14.7 kW / 20 KM
La largeur d'épandage dépend du fumier utilisé	≈ 1 m

Équipement machine standard
Éléments Structurels
Hauteur des murs 520 mm - Galvanisé à chaud
A2H Adaptateur de lame entraîné par des roues motrices
Plancher en tôle galvanisé
Barre d'attelage galvanisé à chaud
Entraînement du convoyeur et de l'adaptateur à partir des zones d'épandage.
La paroi arrière devant l'adaptateur est galvanisé à chaud
Le couvercle de l'adaptateur est galvanisé à chaud
Le couvercle de l'adaptateur est replié sur l'avant de l'épandeur pour protéger l'opérateur
Boule d'attelage K50
Construction
Support de timon pliable avec roue revêtue de caoutchouc
Convoyeur de chaîne galvanisé à chaud
Lattes de convoyeur galvanisées à chaud remplaçables
Châssis
Roues neuves 23x8.5-12
Différentiel pour une maniabilité aisée

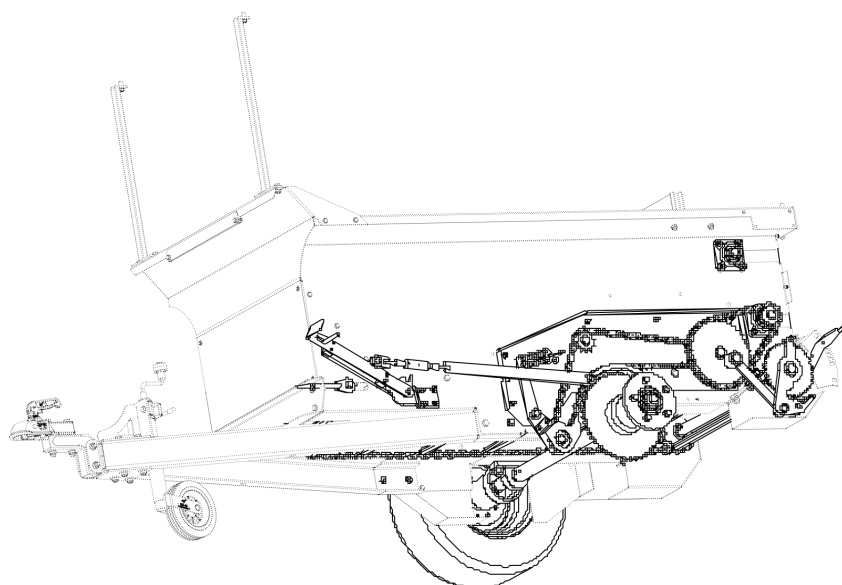

Toutes nos machines agricoles sont conçues et testées par notre équipe de conception à l'aide des outils les plus modernes. Leur fabrication est réalisée avec le plus grand soin et dans le respect de normes de qualité rigoureuses.

Epandeur à Fumier N-200 | 800KG

Equipement de machine en option

Anneau d'attelage 40 mm ou 50 mm

Triangle de signalisation

Les données et photographies présentées dans le catalogue sont fournies à titre indicatif uniquement. Ce document et les informations qu'il contient, notamment les prix, ne constituent pas une offre commerciale au sens de l'article 66 du Code civil. Ces informations sont susceptibles d'évoluer en raison de l'amélioration continue des produits. Nous nous réservons le droit de modifier les caractéristiques d'un produit à tout moment. Les spécifications des produits peuvent être modifiées sans préavis. La prise en compte d'une commande débute dès la validation des données figurant sur le bon de commande par un membre de notre service commercial.



CONSTRUCTION
GALVANISÉE À CHAUD

CynkoMet[®]
Czarna Białostocka

| Manure spreader N-200 | **800KG**

